

FLOS

TACCIA

- IT** ISTRUZIONI DI INSTALLAZIONE ED IMPIEGO
- EN** INSTRUCTION FOR CORRECT INSTALLATION AND USE
- FR** INSTRUCTIONS D'INSTALLATION ET D'EMPLOI
- DE** INSTALLATION - UND GEBRAUCHSANWEISUNGEN
- ES** INSTRUCCIONES DE INSTALACIÓN Y DE USO
- PT** INSTRUÇÕES INSTALAÇÃO E USO

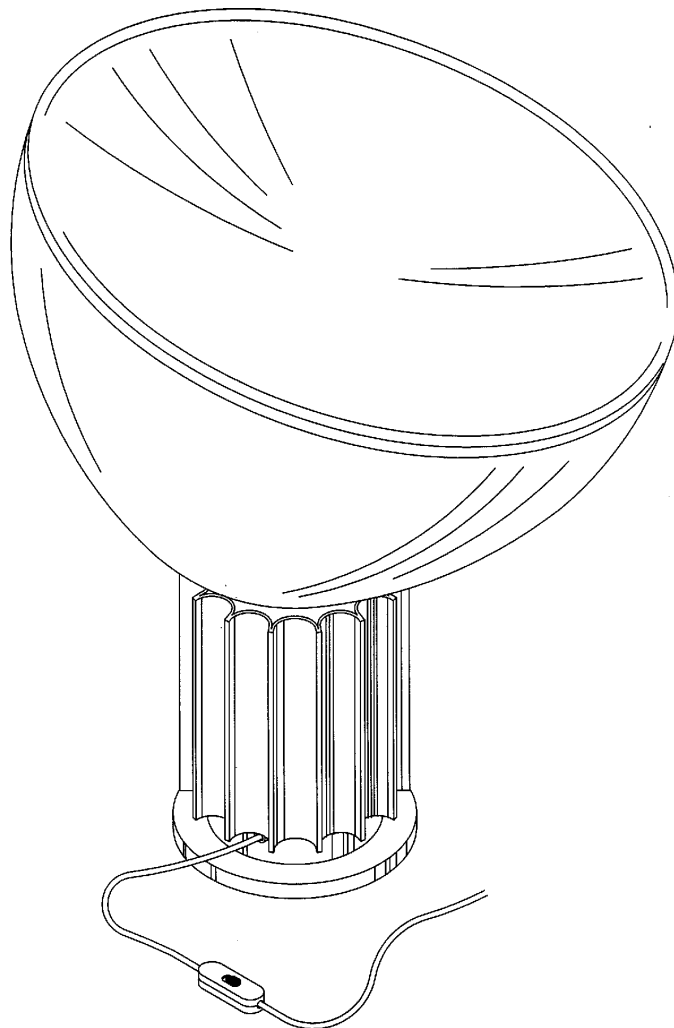

IT**ATTENZIONE:**

La sicurezza dell'apparecchio é garantita solo rispettando queste istruzioni sia in fase di installazione che di impiego; é pertanto necessario conservarle.

AVVERTENZE:

- All'atto dell'installazione ed ogni volta che si interviene sull'apparecchio, assicurarsi che sia stata tolta la tensione di alimentazione.
- Se il cavo flessibile si danneggia, deve essere sostituito da Flos o da personale qualificato al fine di evitare pericoli.
- L'apparecchio non può essere in alcun modo modificato o manomesso, ogni modifica ne può compromettere la sicurezza rendendo lo stesso pericoloso. FLOS declina ogni responsabilità per i prodotti modificati.

EN**WARNING!**

The safety of this fitting can only be guaranteed if these instructions are observed, during both installation and use. Please retain these instructions safety.

REMARKS:

- When installing and whenever acting on the appliance, ensure that the power supply has been switched off.
- Should the external trailing cable get damaged, it must be replaced by FLOS or by qualified personnel in order to avoid any danger.
- The appliance may in no way be modified or tampered with, any modification may compromise safety causing the appliance to become dangerous. FLOS declines all responsibility for products that are modified.

FR**ATTENTION!**

La sûreté de cet appareil est garantie uniquement si l'on respecte ces instructions soit en phase d'installation soit pendant l'utilisation; il faut donc les conserver.

NOTICES:

- Au moment de l'installation et chaque fois que l'on intervient sur l'appareil, s'assurer que la tension d'alimentation ait été coupée.
- Si le cordon flexible externe est endommagé, il doit être remplacé par FLOS ou par le personnel qualifié afin d'éviter des dangers.
- L'appareil ne peut être modifié ou altéré de quelque manière que ce soit, toute modification peut compromettre la sécurité de celui-ci en le rendant dangereux. FLOS décline toute responsabilité pour les produits modifiés.

DE**ACHTUNG!**

Wir garantieren nur dann für die Sicherheit der Leuchte, wenn diese Anweisungen sowohl bei der Installation als auch beim Gebrauch genau beachtet werden. Es ist daher ratsam, sie aufzubewahren.

BEMERKUNGEN:

- bei der Installation und bei Eingriffen an der Leuchte ist sicherzustellen, daß die Anlage vom Netz abgeschaltet ist.
- Falls das flexible äußere Kabel beschädigt wird, muß es von FLOS oder von qualifiziertem Personal ersetzt werden, um Gefahren zu vermeiden.
- Der Apparat darf auf keinen Fall veraendert oder unerlaubt geoeffnet werden, jede Veraenderung desselben kann die Sicherheit in Frage stellen und somit gefaehrlich werden. FLOS lehnt jede Verantwortung fuer unsachgemaess behandelte Produkte ab.

ES**¡ATENCIÓN!**

La seguridad del aparato sólo puede garantizarse con la condición de que se respeten las siguientes instrucciones, tanto en la fase de instalación como de uso, por lo cual se recomienda conservarlas.

ADVERTENCIA:

- Para efectuar la instalación, y toda vez que se efectúe alguna operación en la lámpara, asegurarse de haber cortado la corriente eléctrica.
- Si el cable externo se estropea, debe ser sustituido por FLOS o por personal cualificado con el fin de evitar situaciones peligrosas.
- El aparato no puede ser en ningún caso modificado o forzado, cualquier modificación puede comprometer la seguridad haciéndolo peligroso. FLOS declina cualquier responsabilidad por los productos modificados.

PT**ATENÇÃO:**

A segurança do aparelho é garantida somente se respeitarmos as instruções tanto na fase de instalação como na de uso; portanto é necessário conservar tais instruções.

ADVERTÊNCIA:

- Quando se instala e toda vez que se mexe no aparelho, ter certeza que foi desligado da tensão de alimentação.
- Se o cabo flexível está danificado, deve ser substituído pela Flos ou por pessoal qualificado para evitar qualquer perigo.
- De forma alguma o aparelho deve ser modificado ou alterado, toda e qualquer modificação pode comprometer a segurança tornando o aparelho perigoso. FLOS declina toda e qualquer responsabilidade pelos produtos modificados.

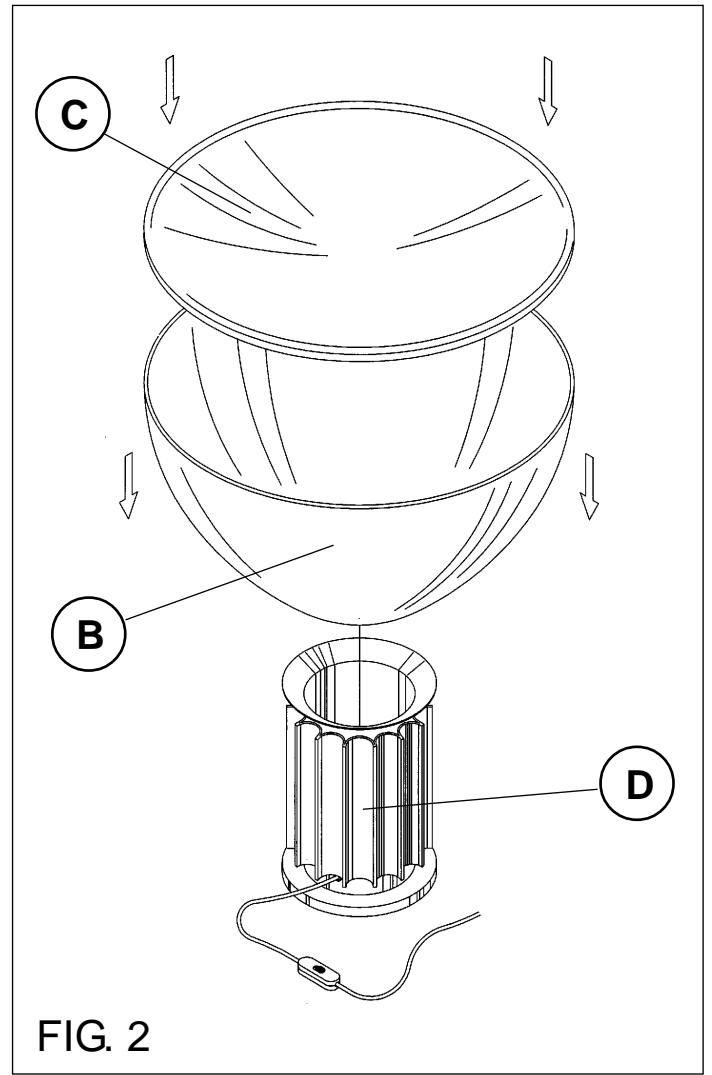
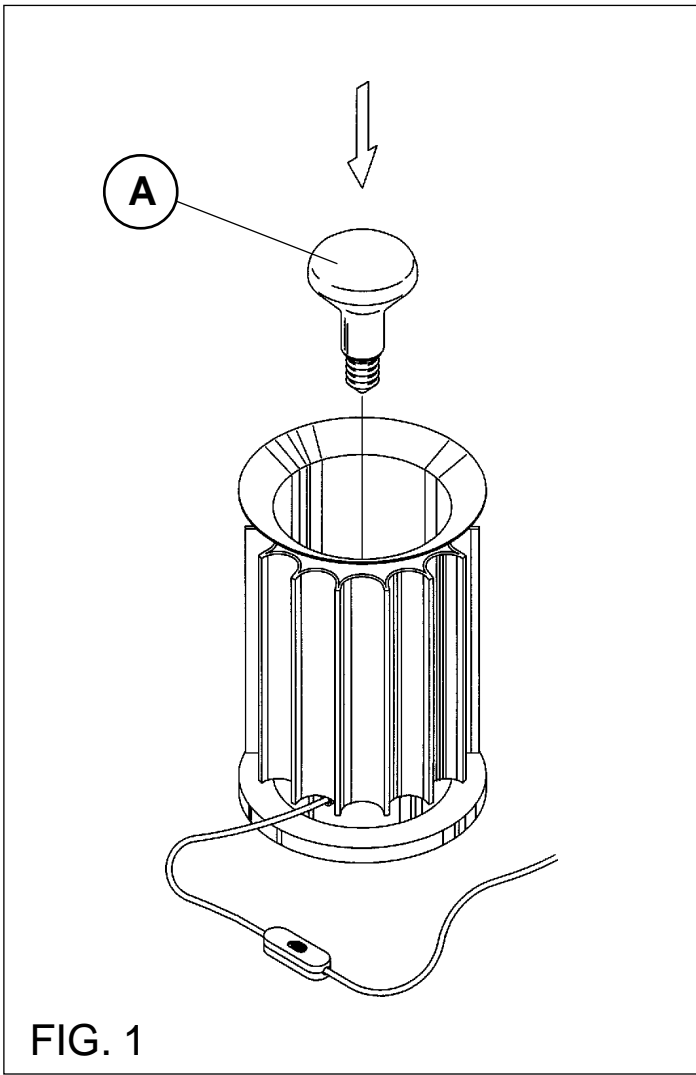

- IT** Fig.1 Inserire la lampadina (A).
Fig.2 Posizionare il diffusore (B) ed il riflettore (C) sulla base (D).
- EN** Fig.1 Insert the bulb (A);
Fig.2 Position the diffuser (B) and the reflector (C) on the base (D);
- FR** Fig.1 Mettre l'ampoule (A);
Fig.2 Positionner le diffuseur (B) et le réflecteur (C) sur la base (D).
- DE** Abb.1 Die Lampe (A) einsetzen.
Abb.2 Blendschutz (B) und Strahler (C) auf dem Sockel (D) platzieren.
- ES** Fig.1 Introducir la lámpara (A).
Fig.2 Posicionar el difusor (B) y el reflector (C) en la base (D).
- PT** Fig.1 Colocar a lampadinha (A).
Fig.2 Colocar o difusor (B) e o refletor (C) na base (D).

IT**DATI TECNICI VERSIONE EUR**

Lampadina ad incandescenza R80 max 100W attacco E27 tipo IRR/F;

DATI TECNICI VERSIONE USA

Lampadina ad incandescenza R80 max 100W attacco E26 type R;

ISTRUZIONI PER LA PULIZIA DELL'APPARECCHIO

- Per la pulizia dell'apparecchio utilizzare esclusivamente un panno morbido eventualmente inumidito con acqua e sapone o detersivo neutro per lo sporco più tenace. **Attenzione:** non utilizzare alcool o solventi.

EN**TECHNICAL DATA EUR VERSION**

Incandescent bulb R80 MAX 100W, E27 fitting, type IRR/F.

TECHNICAL DATA USA VERSION

Incandescent bulb R80 MAX 100W, E26 fitting, type R.

CLEANING INSTRUCTIONS

- Use only a soft cloth to clean the appliance, dampened with water and soap or mild cleanser if needed for resistant dirt. **Warning:** do not use alcohol or other solvents.

FR**DONNEES TECHNIQUES VERSIONS EUR**

Ampoule incandescente à halogènes R80 max 100W branchement E27 type IRR/F;

DONNEES TECHNIQUES VERSIONS USA

Ampoule incandescente à halogènes R80 max 100W branchement E26 type R;

INSTRUCTIONS POUR LE NETTOYAGE

- Pour le nettoyage de l'appareil utiliser exclusivement un chiffon doux, humecté si nécessaire, avec de l'eau et du savon ou avec un détergent neutre pour les salissures les plus tenaces. **Attention:** ne pas utiliser d'alcool ou solvants.

DE**TECHNISCHE DATEN VERSIONEN EUR**

Halogenleuchtbirne R80 100W Anschluß E27 Typ IRR/F;

TECHNISCHE DATEN VERSIONEN USA

Halogenleuchtbirne R80 100W Anschluß E26 Typ R;

REINIGUNGSVORSCHRIFTEN

- Bei der Reinigung der Leuchte darf man ausschließlich weiche Tücher verwenden. Eventuell kann man diese mit Wasser und Seife oder mit einem neutralen Reinigungsmittel anfeuchten. **Achtung:** Weder Alkohol noch Lösungsmittel verwenden.

ES**DATOS TÉCNICOS VERSIONES EUR**

Bombilla incandescente alógena R80 100W casquillo E27 tipo IRR/F;

DATOS TÉCNICOS VERSIONES USA

Bombilla incandescente alógena R80 100W casquillo E26 tipo R;

INSTRUCCIONES PARA LIMPIAR EL APARATO

- Para la limpieza del aparato, utilizar exclusivamente un paño suave. En caso de suciedad más resistente, humedecer el paño con agua y jabón o un detergente neutro. **Advertencia:** no emplear alcohol ni disolventes.

PT**DADOS TÉCNICOS VERSÃO EUR**

Lampadinha incandescente R80 MAX 100W ligação E27 tipo IRR/F.

DADOS TÉCNICOS VERSÃO USA

Lampadinha incandescente R80 MAX 100W ligação E26 tipo R.

INSTRUÇÕES PARA A LIMPEZA DO APARELHO

- Para limpeza do aparelho utilizar exclusivamente um tecido macio eventualmente úmido com água e sabão ou detergente neutro para a sujeira mais difícil. **Atenção:** não utilizar álcool ou solventes.