

FLOS

JILL

ISTRUZIONI DI INSTALLAZIONE ED IMPIEGO

ATTENZIONE!

La sicurezza dell'apparecchio è garantita solo rispettando queste istruzioni sia in fase di installazione che di impiego; è pertanto necessario conservarle.

Avvertenze:

- all'atto dell'installazione ed ogni volta che si interviene sulla lampada, assicurarsi che sia stata tolta la tensione di alimentazione;
- per un funzionamento sicuro e corretto è necessario che questa lampada sia collegata ad un efficiente impianto di messa a terra;
- il simbolo C 0,8m. V riportato sulla lampada indica la distanza minima alla quale va posto il soggetto da illuminare;
- l'apparecchio non deve funzionare senza lo schermo di protezione in caso di rottura o danneggiamento sostituirlo immediatamente utilizzando esclusivamente ricambi originali Flos.

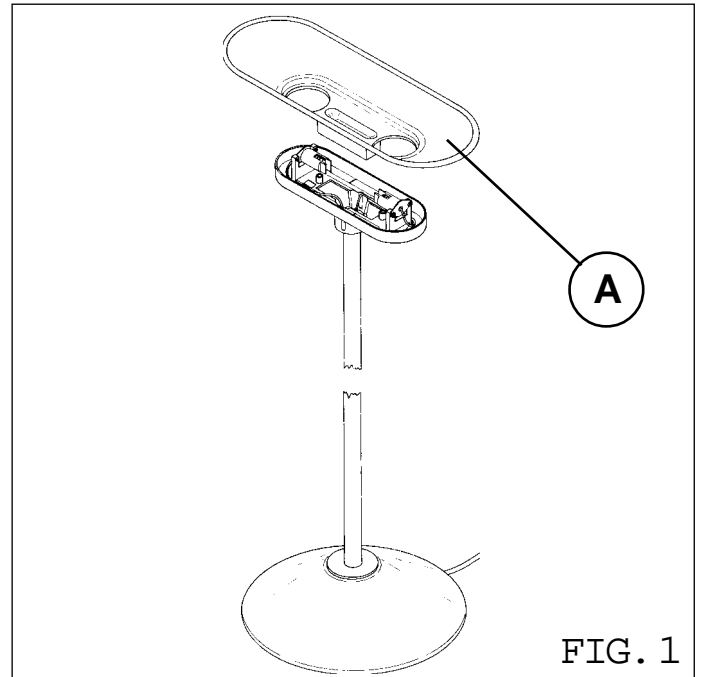

FIG. 1

Fig. 1 Montare il diffusore in vetro (A) come mostrato in figura.

Fig. 2 Inserire sotto i portalampe il riflettore (B) come in figura e bloccarlo serrando le viti (C). Montare con attenzione la lampadina evitando il contatto diretto delle mani col bulbo della stessa.

DATI TECNICI

- Lampadina alogena lineare MAX 300W attacco R7s HDG.

ISTRUZIONI PER LA PULIZIA DELLA LAMPADA

- Per la pulizia della lampada usare esclusivamente un panno morbido eventualmente inumidito con acqua e sapone o detersivo neutro per lo sporco più tenace.
- AVVERTENZA: non usare alcool o solventi.

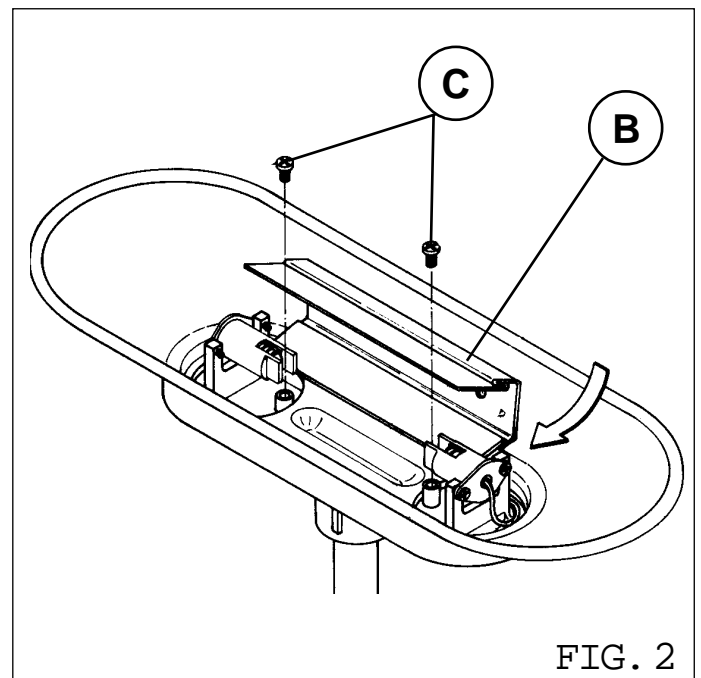

FIG. 2

INSTRUCTIONS FOR CORRECT INSTALLATION AND USE

IMPORTANT!

The safety of this light fitting can only be guaranteed if these instructions are observed during both installation and use. It is therefore important to keep these instructions in a safe place for future consultation.

WARNING:

- Before installing or working on the fitting, make sure that it is disconnected from the power supply.
- To guarantee the correct and safe functioning of the light fitting, make sure that it is earthed.
- The symbol $\varnothing 0,8 \text{ m}$ on the lamp indicates the minimum permissible distance between the lamp and the object to be illuminated.
- the appliance must not be used without the glass diffusers; if they are broken or damaged, replace them immediately with original Flos spares.

Fig. 1 Fit the glass diffuser (A) as shown in the figure.

Fig. 2 Insert the reflector (B) under the lamp-holder as shown in the figure, and fasten it tightening the screws (C). Carefully insert the lamp, without touching the bulb with your hands.

TECHNICAL SPECIFICATIONS

- Halogen bulb 300 W max, R7s fitting HDG.

CLEANING INSTRUCTIONS

- Use only a soft cloth to clean the lamp. If necessary, moisten the cloth with soap and water. Use a neutral detergent for more stubborn dirt.
- CAUTION! Do not use alcohol or solvents.

INSTRUCTIONS POUR L'INSTALLATION ET L'UTILISATION

ATTENTION!

La sécurité de cet appareil n'est garantie que si ces instructions sont respectées aussi bien pendant la phase d'installation que lors de l'utilisation; il est donc nécessaire de les conserver.

IMPORTANT:

- lors de l'installation et chaque fois qu'il est nécessaire d'intervenir sur la lampe, s'assurer que celle-ci n'est pas sous tension.
- pour un fonctionnement sûr et correct, il est nécessaire que la lampe soit reliée à une installation efficace de mise à la terre.
- le symbole $\varnothing 0,8 \text{ m}$ gravé sur la lampe précise la distance minimale par rapport à l'objet à éclairer.
- L'appareil ne doit pas fonctionner sans les diffuseurs en verre; s'ils se brisent ou s'abîment, les remplacer immédiatement en utilisant exclusivement des pièces de rechange originales Flos.

Fig. 1 Monter le diffuseur en verre (A) comme indiqué sur la figure.

Fig. 2 Introduire le réflecteur (B) sous les porte-ampoule comme indiqué sur la figure et le bloquer en serrant les vis (C). Monter l'ampoule avec attention en évitant tout contact direct entre les mains et le bulbe de celle-ci.

CARACTERISTIQUES TECHNIQUES

- Ampoule halogène 300W MAXI. Douille R7s HDG.

INSTRUCTIONS POUR LE NETTOYAGE DE LA LAMPE

- Pour le nettoyage de la lampe, utiliser exclusivement un chiffon doux qui peut éventuellement être humidifié avec de l'eau et du savon ou dans le cas d'une saleté particulièrement tenace avec un détergent neutre;
- IMPORTANT: n'utiliser ni alcool, ni solvants.

HINWEISE ZU INSTALLIERUNG UND BETRIEB

ACHTUNG!

Nur bei genauer Befolgung der vorliegenden Hinweise ist die Sicherheit des Geräts während der Installierung und des Betriebs gewährleistet. Diese Hinweise bitte sorgfältig aufbewahren.

ANMERKUNGEN:

- Vor Installierung und jeglichem Eingriff an der Leuchte sicherstellen, daß die Spannungszufuhr unterbrochen ist.
- Die Leuchte ist nur an eine ordnungsgemäß geerdete Elektroanlage anzuschließen.
- Das auf der Leuchte angebrachte Symbol $\varnothing 0,8 \text{ m}$ gibt den Mindestabstand zum Beleuchtungsobjekt an.
- das Gerät darf nicht ohne Glasdiffusoren betrieben werden; sie müssen, falls sie zerbrechen oder beschädigt sind, unverzüglich durch Originalersatzteile von Flos ersetzt werden.

Abb. 1 Glas-Lichtstreuer (A) montieren (siehe Abb.).

Abb. 2 Reflektor (B) unter die Lampenfassungen einfügen (siehe Abb.) und durch Zudrehen der Schrauben (C) befestigen. Halogenlampe vorsichtig montieren und dabei direkten Handkontakt mit dem Lampenkolben vermeiden.

TECHNISCHE DATEN

- Halogenlampe, max. 300 W, Anschluß R7s HDG.

HINWEISE ZUR REINIGUNG DER LEUCHE

- Zur Reinigung der Leuchte bitte ausschließlich einen weichen, eventuell mit Seifenwasser oder mildem Reinigungsmittel angefeuchteten Lappen verwenden.
- ACHTUNG: Niemals Alkohol oder Lösungsmittel verwenden.

INSTRUCCIONES PARA LA INSTALACIÓN Y EL USO

¡ATENCIÓN!

La seguridad del aparato se garantiza solamente si se respetan las presentes instrucciones durante la instalación y el uso. Por este motivo, se aconseja conservarlas.

ADVERTENCIAS:

- Durante la instalación, y toda vez que se deba intervenir sobre la lámpara, asegurarse de haber cortado la corriente de alimentación.
- Para un funcionamiento seguro y correcto es necesario conectar la lámpara a una eficiente instalación de tierra.
- El símbolo $\varnothing 0,8 \text{ m}$ sobre la lámpara indica la distancia mínima a la cual se debe colocar el sujeto que se ha de iluminar.
- El aparato no debe funcionar sin los difusores de vidrio; en caso de rotura o daño cambiarlos inmediatamente utilizado exclusivamente piezas de recambio originales Flos.

Fig. 1 Montar el difusor de vidrio (A) como se muestra en la figura.

Fig. 2 Introducir bajo el portalámparas el reflector (B) como se ve en la figura, y ajustar los tornillos (C) para bloquearlo. Montar con cuidado la bombilla, evitando tocar directamente el bulbo con las manos.

DATOS TÉCNICOS

- Bombilla halógena MAX. 300W montaje R7s HDG.

INSTRUCCIONES PARA LA LIMPIEZA

- Para limpiar la lámpara, utilizar solamente un paño suave. En caso de suciedad más tenaz, humedecer el paño con agua y jabón o detergente neutro.
- ADVERTENCIA: no utilizar alcohol ni solventes.