



VISCONTEA NEW EDITION 2005

TARAXACUM S NEW EDITION 2005

IT

ISTRUZIONI DI INSTALLAZIONE ED IMPIEGO

ATTENZIONE!

La sicurezza dell'apparecchio é garantita solo rispettando queste istruzioni sia in fase di installazione che di impiego; é pertanto necessario conservarle.

AVVERTENZE:

- All'atto dell'installazione ed ogni volta che si interviene sull'apparecchio, assicurarsi che sia stata tolta la tensione di alimentazione;
- L'apparecchio non può essere in alcun modo modificato o manomesso, ogni modifica ne può compromettere la sicurezza rendendo lo stesso pericoloso. FLOS declina ogni responsabilità per i prodotti modificati.
- Per un funzionamento sicuro e corretto è necessario che questo apparecchio sia collegato ad un efficiente impianto di messa a terra.
- Il simbolo  riportato sull'apparecchio indica che il prodotto deve essere smaltito in modo differenziato dai rifiuti urbani.

DATI TECNICI

Lampadina incandescente ad alogeni max 100W attacco E27 tipo HSGS/F.

ISTRUZIONI PER LA PULIZIA DELL'APPARECCHIO

- Per la pulizia dell'apparecchio utilizzare esclusivamente un panno morbido eventualmente inumidito con acqua e sapone. **Attenzione:** non utilizzare alcool o solventi.

EN

INSTRUCTION FOR CORRECT INSTALLATION AND USE

WARNING!

The safety of this fitting can only be guaranteed if these instructions are observed, during both installation and use. Please retain these instructions safety.

REMARKS:

- When installing and whenever acting on the appliance, ensure that the power supply has been switched off.
- The appliance may in no way be modified or tampered with, any modification may compromise safety causing the appliance to become dangerous. FLOS declines all responsibility for products that are modified.
- This appliance must be connected to an efficient grounding system in order to work safely and correctly.
- The  sign shown on the device indicates that the product must be thrown out in a different manner than with the urban trashes.

TECHNICAL DATA

Incandescent halogen light bulb max 100W E27 coupling, type HSGS/F.

CLEANING INSTRUCTIONS

- Use only a soft cloth to clean the appliance, dampened with water and soap.
- **Warning:** do not use alcohol or other solvents.

DE

INSTALLATION - UND GEBRAUCHSANWEISUNGEN

ACHTUNG!

Wir garantieren nur dann für die Sicherheit der Leuchte, wenn diese Anweisungen sowohl bei der Installation als auch beim Gebrauch genau beachtet werden. Es ist daher ratsam, sie aufzubewahren.

BEMERKUNGEN:

- bei der Installation und bei Eingriffen an der Leuchte ist sicherzustellen, daß die Anlage vom Netz abgeschaltet ist.
- Der Apparat darf auf keinen Fall veraendert oder unerlaubt geoeffnet werden, jede Veraenderung desselben kann die Sicherheit in Frage stellen und somit gefaehrlich werden. FLOS lehnt jede Verantwortung fuer unsachgemaess behandelte Produkte ab.
- Die Leuchte ist nur an eine ordnungsgemaß geerdete Elektroanlage anzuschließen.
- Das auf dem Gerät wiedergegebene Symbol  zeigt an, dass das Produkt getrennt vom Stadtmüll entsorgt werden muss.

TECHNISCHE DATEN : Halogen-Glühlampe max 100W Anschluss E27 typ HSGS/F.

REINIGUNGSVORSCHRIFTEN

- Bei der Reinigung der Leuchte darf man ausschließlich weiche Tücher verwenden.
Eventuell kann man diese mit Wasser und Seife. **Achtung:** Weder Alkohol noch Lösungsmittel verwenden.

FR

INSTRUCTIONS D'INSTALLATION ET D'EMPLOI

ATTENTION!

La sûreté de cet appareil est garantie uniquement si l'on respecte ces instructions soit en phase d'installation soit pendant l'utilisation; il faut donc les conserver.

NOTICES:

- Au moment de l'installation et chaque fois que l'on intervient sur l'appareil, s'assurer que la tension d'alimentation ait été coupée.
- L'appareil ne peut être modifié ou altéré de quelque manière que ce soit, toute modification peut compromettre la sécurité de celui-ci en le rendant dangereux. FLOS décline toute responsabilité pour les produits modifiés.
- Pour un fonctionnement sûr et correct, il est nécessaire que l'appareil soit relié à une installation efficace de mise à la terre.
- Le symbole  montré sur l'appareil indique que le produit doit être éliminé d'une autre façon que celle avec les déchets urbains.

DONNEES TECHNIQUES: Ampoule incandescente à halogènes max 100W prise E27 type HSGS/F.

INSTRUCTIONS POUR LE NETTOYAGE

- Pour le nettoyage de l'appareil utiliser exclusivement un chiffon doux, humecté si nécessaire, avec de l'eau et du savon.
- **Attention:** ne pas utiliser d'alcool ou solvants.

ES

INSTRUCCIONES DE INSTALACIÓN Y DE USO

¡ATENCIÓN!

La seguridad del aparato sólo puede garantizarse con la condición de que se respeten las siguientes instrucciones, tanto en la fase de instalación como de uso, por lo cual se recomienda conservarlas.

ADVERTENCIA:

- para efectuar la instalación, y toda vez que se efectúe alguna operación en el aparato, asegurarse de haber cortado la corriente eléctrica.
- El aparato no puede ser en ningún caso modificado o forzado, cualquier modificación puede comprometer la seguridad haciéndolo peligroso. FLOS declina cualquier responsabilidad por los productos modificados.
- Para obtener un funcionamiento seguro y correcto es necesario que este aparato sea conectado a un eficiente sistema de tierra.
- El símbolo  que aparece en el aparato indica que el producto debe ser eliminado en modo diferenciado del resto de los desechos urbanos.

DATOS TECNICOS : Lámpara de incandescencia alógena max 100W enganche E27 tipo HSGS/F.

INSTRUCCIONES PARA LIMPIAR EL APARATO

- Para la limpieza del aparato, utilizar exclusivamente un paño suave. En caso de suciedad más resistente, humedecer el paño con agua y jabón. **Advertencia:** no emplear alcohol ni disolventes.

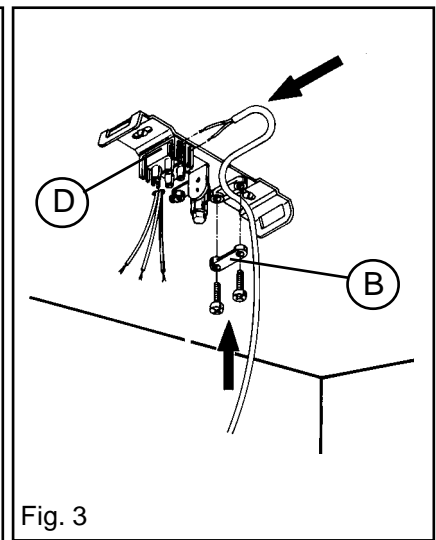
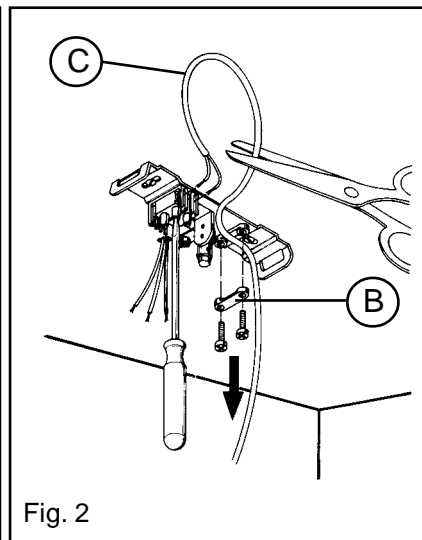
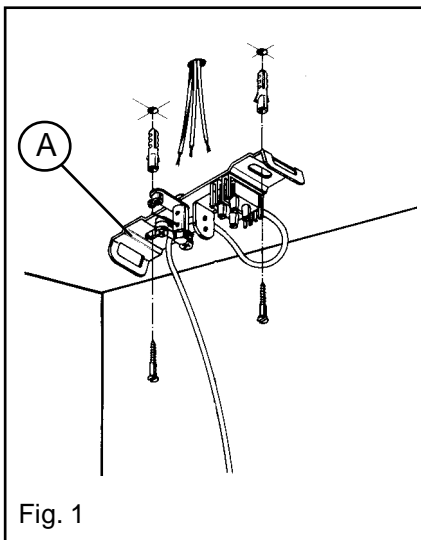

(IT)

Fig. 1 Fissare l'attacco a muro (A) con gli appositi tasselli ad espansione. N.B. scegliere i tasselli ad espansione idonei per la superficie destinata al montaggio.
 Fig. 2 Smontare il bloccacavo (B), scollegare il cavo di alimentazione(C) e tagliarlo all'altezza voluta.
 Fig. 3 Montare il bloccacavo (B) ed effettuare il cablaggio elettrico alla morsetteria (D).

(EN)

Fig. 1 Fix the wall fixture (A) with the appropriate expansion bolts. N.B. Select and employ screw anchors which are suited to the surface where the appliance is to be installed.
 Fig. 2 Detach the cable-block (B), disconnect the feed cable (C) and cut it at the height desired.
 Fig. 3 Mount the cable-block (B) and carry out the wiring to the terminal block (D).

(DE)

Abb.1 Den Wandanschluß (A) mit den Spreizdübeln befestigen. Die dehnbaren Einsatzstücke sind angemessen für die vorgesehene Oberfläche zur Montage auszuwählen.
 Abb.2 Die Kabelverschraubung (B) abmontieren. Das Netzkabel (C) lösen und in der gewünschten Höhe abschneiden.
 Abb.3 Die Kabelverschraubung (B) wieder anmontieren, und die elektrischen Drähte an der Klemmleiste (D) anschließen.

(FR)

Fig. 1 Accrochez l'élément de fixation à la paroi (A) à l'aide des vis tamponnées spéciales. N.B. choisir les chevilles à expansion correctes pour la superficie destinée au montage.
 Fig. 2 Démontez le système de blocage du câble (B), débranchez le câble d'alimentation (C), coupez-le de façon à obtenir la hauteur voulue.
 Fig.3 Montez le système de blocage du câble (B) et réalisez le câblage électrique à la barrette à bornes (D).

(ES)

Fig. 1 Fijar el montaje de pared (A) con los correspondientes tacos de expansión. NOTA. Elegir los tacos de expansión idoneos para la superficie destinada al montaje
 Fig. 2 Desmontar la grapa de sujeción del cable (B), desconectar el cable de alimentación (C) y cortarlo a la altura deseada.
 Fig.3 Montar la grapa (B) y realizar la conexión eléctrica con la bornera (D).

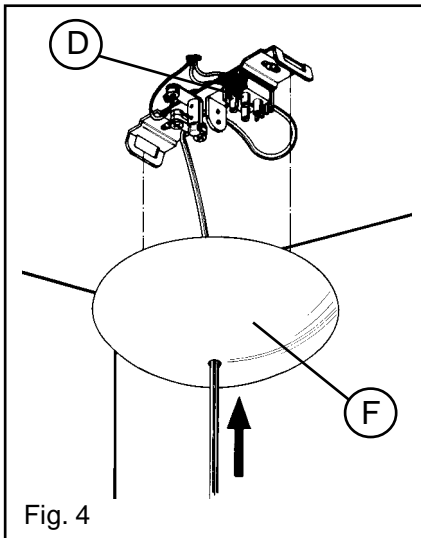

Fig. 4

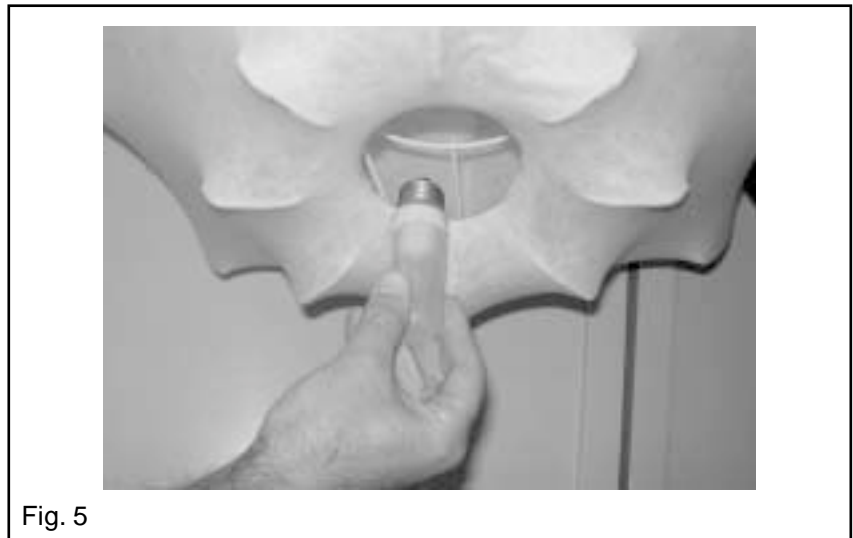

Fig. 5

- IT** Fig. 4 Collegare i cavi di alimentazione alla morsettiera (D) ed al mosetto di terra. Montare il rosone (F).
Fig. 5 Inserire la lampadina.
- EN** Fig. 4 Connect the power cable to the terminal block (D) and earthing. Mount the ceiling-rose (F).
Fig. 5 Insert the lamp.
- DE** Abb.4 Die Netzkabel an der Klemmleiste (D) und an der Erdklemme anschließen. Dann die Rosette (F) anbringen.
Abb.5 Glühbirne einfügen.
- FR** Fig. 4 Connectez les câbles d'alimentation à la barrette à bornes (D) et à la borne de mise à la terre. Montez la rosace (F).
Fig. 5 Insérer l'ampoule.
- ES** Fig. 4 Conectar los cables de alimentación a la bornera (D) y al borne de tierra. Montar la roseta (F).
Fig. 5 Poner la bombilla.