



# ONTHEROCKS

## **ISTRUZIONI DI INSTALLAZIONE ED IMPIEGO**

L'apparecchio non può essere in alcun modo modificato o manomesso, ogni modifica ne può compromettere la sicurezza rendendo lo stesso pericoloso. FLOS declina ogni responsabilità per i prodotti modificati.

### **ATTENZIONE!**

La sicurezza dell'apparecchio è garantita solo rispettando queste istruzioni sia in fase di installazione che di impiego; è pertanto necessario conservarle.

**Avvertenze:** All'atto dell'installazione ed ogni volta che si interviene sulla lampada, assicurarsi che sia stata tolta la tensione di alimentazione;  
Per un funzionamento sicuro e corretto è necessario che questa lampada sia collegata ad un efficiente impianto di messa a terra.

## **ISTRUZIONI PER LA PULIZIA DELLA LAMPADA**

Per la pulizia della lampada usare esclusivamente un panno morbido eventualmente inumidito con acqua e sapone o detersivo neutro per lo sporco più tenace. **Attenzione** : Non usare alcol o altri solventi

## **INSTRUCTION FOR CORRECT INSTALLATION AND USE**

The appliance may in no way be modified or tampered with, any modification may compromise safety causing the appliance to become dangerous. FLOS declines all responsibility for products that are modified.

### **WARNING!**

The safety of this fitting can only be guaranteed if these instructions are observed, during both installation and use. Please retain these instructions safety.

**Remarks:** When installing and whenever acting on the lamp, ensure that the power supply has been switched off;  
This lamp must be connected to an efficient grounding system in order to work safely and correctly.

## **CLEANING INSTRUCTIONS**

Use only a soft cloth to clean the lamp, dampened with water and soap or mild cleanser if needed for resistant dirt. **Warning:** do not use alcohol or other solvents.

## **INSTRUCTIONS D'INSTALLATION ET D'EMPLOI**

L'appareil ne peut être modifié ou altéré de quelque manière que ce soit, toute modification peut compromettre la sécurité de celui-ci en le rendant dangereux. FLOS décline toute responsabilité pour les produits modifiés.

### **ATTENTION!**

La sûreté de cet appareil est garantie uniquement si l'on respecte ces instructions soit en phase d'installation soit pendant l'utilisation; il faut donc les conserver.

**Notices:** Au moment de l'installation et chaque fois que l'on intervient sur la lampe, s'assurer que la tension d'alimentation ait été coupée;  
Pour un fonctionnement sûr et correct, il est nécessaire que cette lampe soit reliée à une installation efficace de mise à la terre.

## **INSTRUCTIONS POUR LE NETTOYAGE**

Pour le nettoyage de la lampe utiliser exclusivement un chiffon doux, humecté si nécessaire, avec de l'eau et du savon ou avec un détergent neutre pour les salissures les plus tenaces. **Attention:** ne pas utiliser d'alcool ou solvants.

## **INSTALLATION-UND GEBRAUCHSANWEISUNGEN**

Der Apparat darf auf keinen Fall veraendert oder unerlaubt geoeffnet werden, jede Veraenderung desselben kann die Sicherheit in Frage stellen und somit gefaehrlich werden. FLOS lehnt jede Verantwortung fuer unsachgemaess behandelte Produkte ab.

### **ACHTUNG!**

Wir garantieren nur dann für die Sicherheit der Leuchte, wenn diese Anweisungen sowohl bei der Installation als auch beim Gebrauch genau beachtet werden. Es ist daher ratsam, sie aufzubewahren.

**Bemerkungen:** bei der Installation und bei Eingriffen an der Lampe ist sicherzustellen, daß die Anlage vom Netz abgeschaltet ist; für eine sichere und ordnungsgemäße Funktionsweise ist diese Lampe an eine effiziente Erdungsanlage anzuschließen.

## **REINIGUNGSVORSCHRIFTEN**

Bei der Reinigung der Leuchte darf man ausschließlich weiche Tücher verwenden. Eventuell kann man diese mit Wasser und Seife oder mit einem neutralen Reinigungsmittel anfeuchten. **Achtung:** Weder Alkohol noch Lösungsmittel verwenden.

## **INSTRUCCIONES DE INSTALACIÓN Y DE USO**

El aparato no puede ser en ningún caso modificado o forzado, cualquier modificación puede comprometer la seguridad haciéndolo peligroso. FLOS declina cualquier responsabilidad por los productos modificados.

### **¡Atención!**

La seguridad del aparato sólo puede garantizarse con la condición de que se respeten las siguientes instrucciones, tanto en la fase de instalación como de uso, por lo cual se recomienda conservarlas.

**Advertencia:** para efectuar la instalación, y toda vez que se efectúe alguna operación en la lámpara, asegurarse de haber cortado la corriente eléctrica;

Para un funcionamiento seguro y correcto, esta lámpara debe conectarse a una instalación eficaz de puesta a tierra

## **INSTRUCCIONES PARA LIMPIAR LA LÁMPARA**

Para la limpieza de la lámpara, utilizar exclusivamente un paño suave. En caso de suciedad más resistente, humedecer el paño con agua y jabón o un detergente neutro. **Advertencia:** no emplear alcohol ni disolventes.

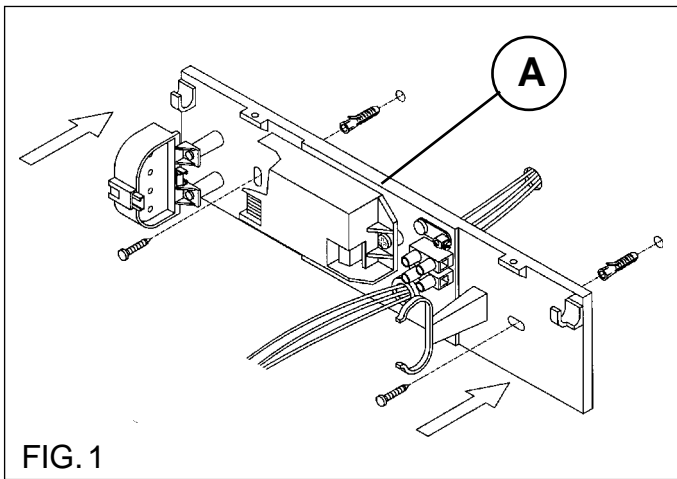

Fig. 1 Fissare l'attacco a muro (A) alla parete mediante viti e tasselli ad espansione, avendo cura di far passare i cavi di alimentazione attraverso l'apposito passacavo;

Fig. 2 Effettuare i collegamenti elettrici nella morsettiere (B) e al morsetto di terra (C); inserire la lampadina.

Fig. 3 Montare il diffusore (D) inserendo i perni (E) negli appositi ganci (F) dell'attacco a muro; montare la copertura (G) e fissarla con le viti (H).

#### DATITECNICI

F46500-- Lampadina a fluorescenza 1x18W attacco 2G11 tipo FSD;

F46600-- Lampadina a fluorescenza 1x24W attacco 2G11 tipo FSD;

Fig. 1 Fix the wall attachment (A) to the wall using the screws and expansion nogs, be sure to pass the feed cables through the fair lead.

Fig. 2 Carry out the electrical connections into the terminal board (B) and the earth terminal (C); insert the light bulb.

Fig. 3 Assemble the diffuser (D) inserting the pins (E) into the hooks (F) of the wall attachment, fit the cover (G) and fix with the screws (H).

#### TECHNICAL DATA

F46500-- Fluorescent lamp 1x18W attachment 2G11 type FSD;

F46600-- Fluorescent lamp 1x24W attachment 2G11 type FSD;

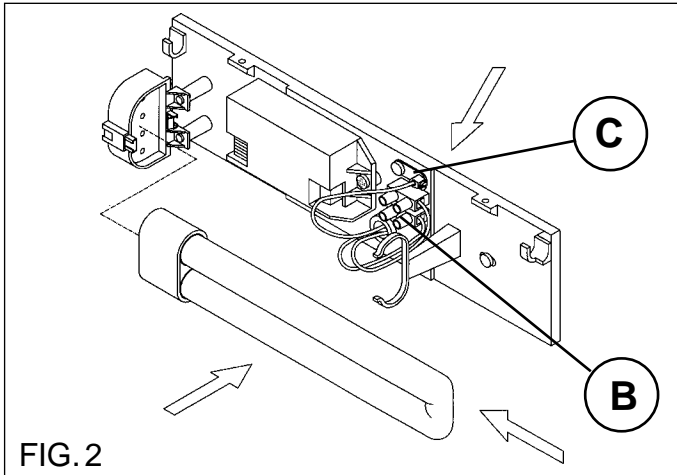

Fig. 1 Fixer la fixation murale (A) au mur à l'aide des vis et tasseaux à expansion en ayant soin de faire passer les câbles d'alimentation dans le guide-câble correspondant;

Fig. 2 Effectuer les branchements électriques effectuer les branchements électriques à la barrette de connexion (B) et à la borne de masse (C); insérer l'ampoule.

Fig. 3 Monter le diffuseur (D) en insérant les pivots (E) dans les crochets correspondants (F) de la fixation murale; monter la couverture (G) et la fixer avec les vis (H).

#### DONNEESTECHNIQUES

F46500-- Ampoule à fluorescence 1X18W prise 2G11 type FSD;

F46600-- Ampoule à fluorescence 1X24W prise 2G11 type FSD;

Fig. 1 Befestigen Sie die Wandhalterung (A) durch Schrauben und Spreizdübel an der Wand, wobei darauf zu achten ist, die Speisekabel durch den eigens dazu bestimmten Kabeldurchgang zu führen;

Fig. 2 Die elektrischen Verbindungen in dem Klemmenbrett (B) und der Erdungsklemme (C) ausführen; die Lampe einfügen.

Fig. 3 Den Lichtschirm (D) durch die Einfügung der Zapfen (E) in die dazu bestimmten Haken (F) der Wandhalterung montieren; die Abdeckung (G) anbringen und mit den Schrauben (H) befestigen.

#### TECHNISCHE DATEN

F46500-- Leuchtstofflampe 1x18W Anschluss 2G11 typ FSD;

F46600-- Leuchtstofflampe 1x24W Anschluss 2G11 typ FSD;

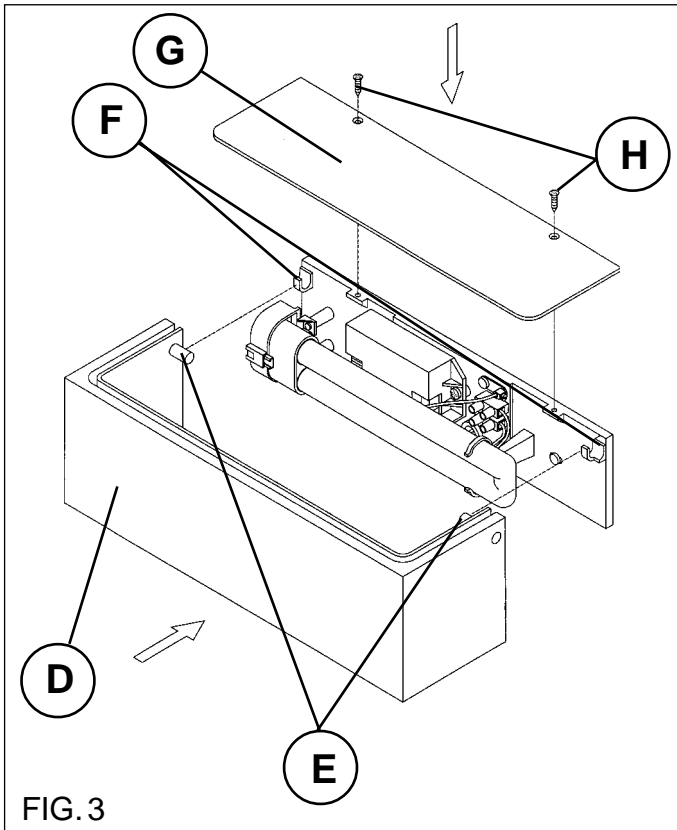

Fig. 1 Fijar el enganche de muro (A) a la pared mediante los tornillos y tacos de expansión, teniendo la precaución de pasar los cables de alimentación a través del pasador puesto para tal fin.

Fig. 2 Efectuar las conexiones eléctricas en el terminal de conexión (B) y al borne de tierra (C); colocar la bombilla.

Fig. 3 Instalar el difusor (D) colocando los pernos (E) en los ganchos específicos (F) del enganche de muro; montar la cobertura (G) y fijarla con los tornillos (H).

#### DATOSTÉCNICOS

F46500-- Bombillas fluorescentes 1x18W enganche 2G11 tipo FSD;

F46600-- Bombillas fluorescentes 1x24W enganche 2G11 tipo FSD;